

MOD. AL55 HD · AVVOLGIBILI IN ALLUMINIO AD ALTA DENSITÀ Kg/m²5,00

PROFILO STECCA	PESO AL MQ	PASSO	STECHE PER 1 M DI ALTEZZA	LARGHEZZA MASSIMA CONSIGLIATA
mm 13x55	kg. 5,0 circa	mm 55	n° 18	mm 4000

DIAMETRO DI AVVOLGIMENTO CON RULLO DA 60 MM RISPETTO ALL'ALTEZZA LUCE:

ALTEZZA TELO mm	1000	1200	1400	1600	1800	2000	2200	2400	2600	2800	3000
INGOMBRO mm	165	175	180	190	200	210	220	220	235	240	250

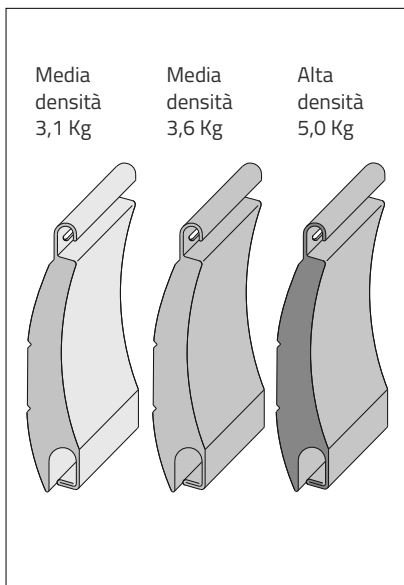

PROFILO AUTOAGGANCIANTE 13X55 IN ALLUMINIO. Da nastro di alluminio preverniciato poliammidico buccioso. Coibentato con poliuretano espanso. Forma classica tondeggiante.

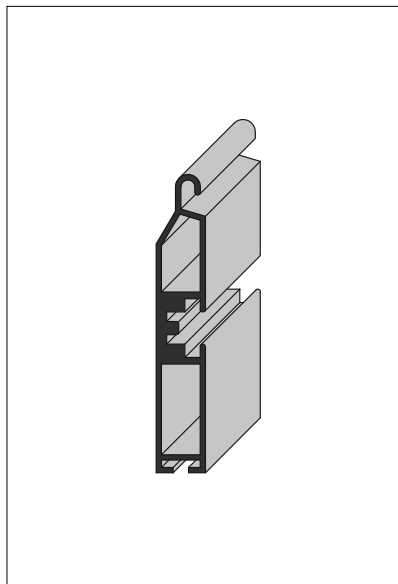

BALZA FINALE 10,5X55 IN ALLUMINIO. Profilo in alluminio estruso con spazzolino di battuta e cava centrale per catenaccioli e serratura a chiave o pomolo. (DI SERIE)

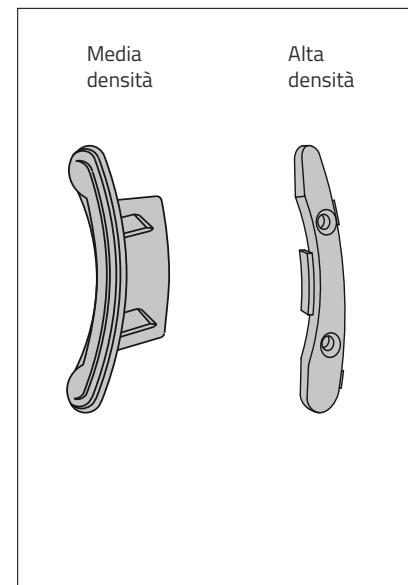

FERMO IN PLASTICA. per evitare lo scorrimento laterale.